



สัญญาจ้างก่อสร้าง
(ฉบับแก้ไขเพิ่มเติม ครั้งที่ ๒)

สัญญาเลขที่ ๕๔/๒๕๖๕

สัญญาฉบับนี้ทำขึ้น ณ องค์การบริหารส่วนจังหวัดชลบุรี ถนนนารมณตเสวี ๑ หมู่ที่ ๓ ตำบล/แขวง เสรีด อำเภอก/เขต เมืองชลบุรี จังหวัด ชลบุรี เมื่อวันที่ ๑๑ พฤษภาคม ๒๕๖๖ ระหว่าง องค์การบริหารส่วนจังหวัด ชลบุรี โดย นายพันธ์ศักดิ์ เกตุวัตตา รองนายกองค์การบริหารส่วนจังหวัด ปฏิบัติราชการแทนนายกองค์การบริหาร ส่วนจังหวัดชลบุรี ซึ่งต่อไปในสัญญานี้เรียกว่า "ผู้ว่าจ้าง" ฝ่ายหนึ่งกับ บริษัท กรีนทิมป์ จำกัด ซึ่งจดทะเบียนเป็น นิติบุคคลณสำนักงานทะเบียนหุ้นส่วนบริษัท จังหวัดชลบุรี กรมพัฒนาธุรกิจการค้า กระทรวงพาณิชย์ มีสำนักงาน ใหญ่อยู่ เลขที่ ๒๕ หมู่ ๕ ตำบล/แขวงอ่างศิลา อำเภอก/เขต เมืองชลบุรี จังหวัดชลบุรี โดยนายชาญชัย วิทยาวารากรณ์ ผู้มีอำนาจลงนามผูกพันนิติบุคคลปรากฏตามหนังสือรับรองของ สำนักงานทะเบียนหุ้นส่วนบริษัท จังหวัดชลบุรี กรมพัฒนาธุรกิจการค้า กระทรวงพาณิชย์ ที่ ๐๑๐๕๕๒๖๐๒๐๗๓๗ ลงวันที่ ๑ กันยายน ๒๕๖๔ แนบท้ายสัญญานี้ ซึ่งต่อไปในสัญญานี้เรียกว่า "ผู้รับจ้าง" อีกฝ่ายหนึ่ง

ตามที่ว่าจ้างตกลงจ้างและผู้รับจ้างตกลงรับจ้าง โครงการก่อสร้างสระว่ายน้ำเทศบาลตำบลหัวถนน ชุมชนที่ ๘ บ้านแปลงกระถิน ตำบลหัวถนน อำเภอพนัสนิคม โดยวิธีคัดเลือก เป็นเงินทั้งสิ้น ๑๒,๕๕๖,๑๔๘.๘๐ บาท (สิบสองล้านเก้าแสนห้าหมื่นบาทหนึ่งร้อยสี่สิบแปดบาทแปดสิบสตางค์) ตาม สัญญาจ้างก่อสร้างโดยวิธีคัดเลือก เลขที่ ๕๔/๒๕๖๕ ลงวันที่ ๓ ธันวาคม ๒๕๖๔ แล้วนั้น บัดนี้ผู้สัญญาได้ตกลง แก้ไขเพิ่มเติมสัญญาจ้างก่อสร้างดังกล่าว ดังต่อไปนี้

ข้อ ๑ ผู้ว่าจ้างและผู้รับจ้างได้ตกลงแก้ไขสัญญาจ้างเลขที่ ๕๔/๒๕๖๕ ลงวันที่ ๓ ธันวาคม ๒๕๖๕ องค์การบริหารส่วนจังหวัดชลบุรี ได้อนุมัติให้ปรับลดเนื้องานและวงเงินค่าก่อสร้าง เนื่องจากได้ตรวจสอบพบว่า แบบแปลนและสถานที่ดำเนินโครงการขัดแย้งกัน ๓ รายการ

- ตามแบบแปลนแผ่นที่ ๗ แบบขยายห้องน้ำ,แบบขยายประตู,หน้าต่าง แบบขยายประตู ป.๓ มีขนาดกว้าง ๓.๓๖ เมตร สูงจรดท้องคาน คสล.แต่ข้อเท็จจริง ป.๓ ดังกล่าวสามารถติดตั้งในตำแหน่งตามแบบ แปลนได้เพียงขนาดกว้าง ๒.๘๕ เมตร สูง ๒.๖๕ เมตร เท่านั้น เนื่องจากติดในส่วนของระยะห่างระหว่างโครงสร้าง เสาของอาคาร จำเป็นต้องแก้ไขแบบแปลนและปรับลดวงเงินในงวดที่ ๗

- ตามแบบแปลนแผ่นที่ ๗ แบบขยายห้องน้ำ,แบบขยายประตู,หน้าต่าง แบบขยายประตู ป.๕ มีขนาดกว้าง ๑.๐๐ เมตร สูง ๑.๕๐ เมตร แต่ข้อเท็จจริง ป.๕ ดังกล่าวสามารถติดตั้งในตำแหน่งตามแบบแปลนได้ เพียงขนาดกว้าง ๑.๐๐ เมตร สูง ๐.๘๐ เมตร เท่านั้นเนื่องจากในส่วนของ โครงสร้างการรับพื้นรอบสระว่ายน้ำ จำเป็นต้องแก้ไขแบบแปลนและปรับลดวงเงินในงวดที่ ๗

- ตามแบบแปลนแผ่นที่ ๗ แบบขยายห้องน้ำ,แบบขยายประตู,หน้าต่าง ปรากฏจำนวนโด
ปัสสาวะชายเพียงจำนวน ๑ ชุด แต่ในรายการปริมาณวัสดุซึ่งเป็นส่วนหนึ่งของสัญญาจ้าง ปรากฏจำนวนโด
ปัสสาวะชายจำนวน ๒ ชุด ซึ่งมากเกินไปและขัดแย้งกัน จำเป็นต้องปรับลดวงเงินในงวดที่ ๘

- ปรับลดเนื้องานและวงเงินในงวดที่ ๗ เป็นจำนวนเงิน ๕,๗๕๐.๕๑ บาท (เก้าพันเจ็ดร้อย
เก้าสิบบาทห้าสิบบาทห้าสตางค์) และปรับลดวงเงินในงวดที่ ๘ เป็นจำนวนเงิน ๕,๐๖๐.๖๕ บาท (เก้าพันหกสิบบาทหก
สิบบาทห้าสตางค์)

ข้อ ๒ เอกสารอันเป็นส่วนหนึ่งของสัญญา

๒.๑ ผนวก ๑ ใบประมาณการปรับลดเนื้องาน จำนวน ๒ (สอง) หน้า

๒.๒ ผนวก ๒ เปรียบเทียบส่วนที่มีการแก้ไขขนาด จำนวน ๒ (สอง) หน้า

ข้อ ๓ ผู้รับจ้างและผู้ว่าจ้างได้ตกลงแก้ไขสัญญาจ้าง

ข้อ ๔ (ข) ค่าจ้างและการจ่ายเงิน

ผู้ว่าจ้างตกลงจ่ายและผู้รับจ้างตกลงรับเงินค่าจ้างจำนวนเงิน ๑๒,๕๕๖,๑๔๘.๘๐ บาท
(สิบสองล้านเก้าแสนห้าหมื่นหกพันหนึ่งร้อยสี่สิบบาทแปดสิบสตางค์) ซึ่งได้รวมภาษีมูลค่าเพิ่ม จำนวน
๘๔๗,๕๕๘.๕๒ บาท (แปดแสนสี่หมื่นเจ็ดพันห้าร้อยเก้าสิบบาทห้าสตางค์) ตลอดจนภาษีอากรอื่น ๆ
และค่าใช้จ่าย

งวดที่ ๗ เป็นจำนวนเงิน ๑,๕๔๗,๒๐๕.๔๗ บาท (หนึ่งล้านห้าแสนสี่หมื่นเจ็ดพันสองร้อยเก้า
บาทสี่สิบบาทเจ็ดสตางค์)

งวดที่ ๘(งวดสุดท้าย) เป็นจำนวนเงิน ๒,๐๖๖,๕๓๕.๓๑ บาท (สองล้านหกหมื่นหกพันเก้าร้อย
สามสิบบาทสามสิบบาทสามสตางค์)

ข้อ ๔ รายละเอียดอื่น ๆ นอกจากที่แก้ไขนี้ให้เป็นไปตามสัญญาเดิมทุกประการ

บันทึกนี้ทำขึ้นเป็นสองฉบับมีข้อความถูกต้องตรงกัน ทั้งสองฝ่ายได้อ่านและเข้าใจข้อความ
โดยละเอียดตลอดแล้ว จึงได้ลงลายมือชื่อพร้อมประทับตรา(ถ้ามี) ไว้ต่อหน้าพยานและยึดถือไว้ฝ่ายละฉบับ

(ลงชื่อ).....ผู้ว่าจ้าง

(นายพันธ์ศักดิ์ เกตุรัตตา)

(ลงชื่อ).....ผู้รับจ้าง

(นายชาญชัย วิทวารากรณ์)

(ลงชื่อ).....พยาน

(นางวิราณัฐ บัญฑิตวรมณี)

(ลงชื่อ).....พยาน

(นางสมพิศ ทองคารา)

องค์การบริหารส่วนจังหวัดชลบุรี
ใบประมาณการปรับลดเนื้องาน

โครงการ ก่อสร้างอาคารโรงพยาบาลส่งเสริมสุขภาพตำบลหัวถนน

ลักษณะงาน เป็นอาคาร คสล.3 ชั้น ขนาดกว้าง 17.00 เมตร ยาว 29.00 เมตร
สถานที่ก่อสร้าง อ.พนัสนิคม จ.ชลบุรี

ตามแบบเทศบาลตำบลหัวถนน

รายการปริมาณงานส่วนที่ปรับลด									
ลำดับที่	รายการ	จำนวน	หน่วย	ราคาวัสดุสิ่งของ		ค่าแรงงาน		ค่าวัสดุและแรงงาน	หมายเหตุ
				ราคาต่อหน่วย	จำนวนเงิน(บาท)	ราคาต่อหน่วย	จำนวนเงิน(บาท)		
1	<u>ปริมาณงานปรับลด ในงวดที่ 7</u>								
	- ป5	2.00	ชุด	1,306.67	2,613.34	289.80	579.60	3,192.94	
	- ป3	1.00	ชุด	4,857.14	4,857.14	-	-	4,857.14	
	รวมมูลค่างานลด							8,050.08	
							Factor F = 1.2162	9,790.51	

สรุปยอดเงินที่ปรับลด

9,790.51 บาท

(เก้าพันเจ็ดร้อยเก้าสิบบาทห้าสิบบัดสตางค์)

(ลงชื่อ).....ผู้ควบคุมงาน
(นางสาวทรงพร ลายทอง)

..... (ลงชื่อ).....
..... (ลงชื่อ).....
..... (ลงชื่อ).....

องค์การบริหารส่วนจังหวัดชลบุรี
ใบประมาณการปรับลดเนื้องาน

โครงการ ก่อสร้างอาคารโรงพยาบาลส่งเสริมสุขภาพตำบลหัวถนน

ลักษณะงาน เป็นอาคาร คสล.3 ชั้น ขนาดกว้าง 17.00 เมตร ยาว 29.00 เมตร
สถานที่ก่อสร้าง อ.พนัสนิคม จ.ชลบุรี

ตามแบบเทศบาลตำบลหัวถนน

รายการปริมาณงานส่วนที่ปรับลด									
ลำดับที่	รายการ	จำนวน	หน่วย	ราคาวัสดุสิ่งของ		ค่าแรงงาน		ค่าวัสดุและแรงงาน	หมายเหตุ
				ราคาต่อหน่วย	จำนวนเงิน(บาท)	ราคาต่อหน่วย	จำนวนเงิน(บาท)		
1	<u>ปริมาณงานปรับลด ในงวดที่ 8</u>								
	- โถปัสสาวะชายพร้อมอุปกรณ์	1.00	ชุด	5,500.00	5,500.00	450.00	450.00	5,950.00	
	- งานเดินท่อน้ำดีโถปัสสาวะชาย	1.00	จุด	600.00	600.00	-	-	600.00	
	- งานเดินท่อน้ำโลโครกโถปัสสาวะชาย	1.00	จุด	900.00	900.00	-	-	900.00	
	รวมมูลค่างานลด							7,450.00	
				Factor F =			1.2162	9,060.69	

สรุปยอดเงินที่ปรับลด

9,060.69 บาท

(เก้าพันหกสิบบาทหกสิบกึ่งสตางค์)

(ลงชื่อ).....ผู้ควบคุมงาน
(นางสาวทรงพร ลายทอง)

..... (ลงชื่อ).....
..... (ลงชื่อ).....
..... (ลงชื่อ).....
..... (ลงชื่อ).....

เปรียบเทียบส่วนที่มีการแก้ไขขนาด

จากแบบสัญญา

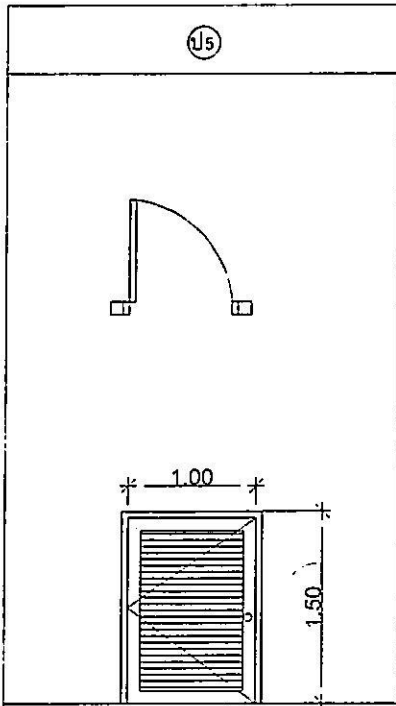

ประตูบานเปิดเดี่ยว	
ขนาด	ไม้เนื้อแข็ง ขนาด 2" X 4"
บาน	ระแนงไม้ระแนงอากาศไม้เนื้อแข็ง
กรอบบาน	ไม้เนื้อแข็ง ขนาด 1-1/2" X 5"
อุปกรณ์	1 - ลูกบิดติดบานละ 1 ชุด
อื่น ๆ	3 - บานทับ / บาน
ตำแหน่ง	ใต้ที่เหล็กยึดระแนงระหว่างหน้าต่าง

แบบที่มีการแก้ไขขนาด

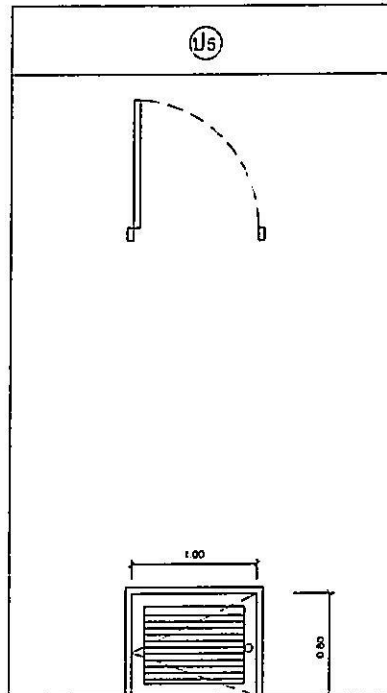

ประตูบานเปิดเดี่ยว	
ขนาด	ไม้เนื้อแข็ง ขนาด 2" X 4"
บาน	ระแนงไม้ระแนงอากาศไม้เนื้อแข็ง
กรอบบาน	ไม้เนื้อแข็ง ขนาด 1-1/2" X 5"
อุปกรณ์	1 - ลูกบิดติดบานละ 1 ชุด
อื่น ๆ	3 - บานทับ / บาน
ตำแหน่ง	ใต้ที่เหล็กยึดระแนง

อนุมัติ (ลงชื่อ).....
 อนุมัติ (ลงชื่อ).....
 อนุมัติ (ลงชื่อ).....
 อนุมัติ (ลงชื่อ).....

ระเบียบเทียบส่วนที่มีการแก้ไขขนาด

จากแบบสัญญา

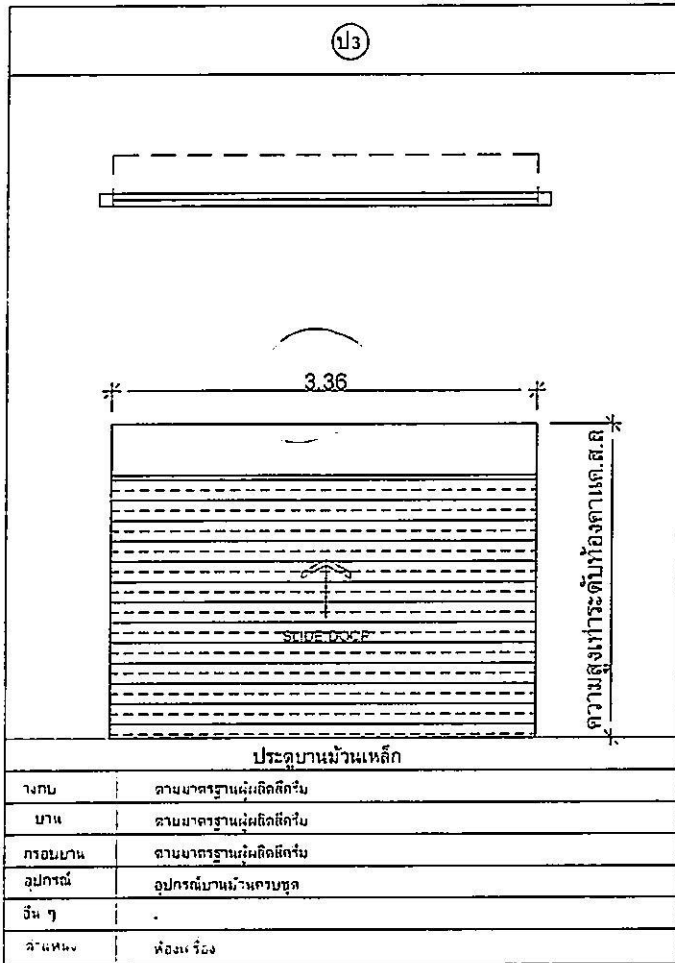

แบบที่มีการแก้ไขขนาด

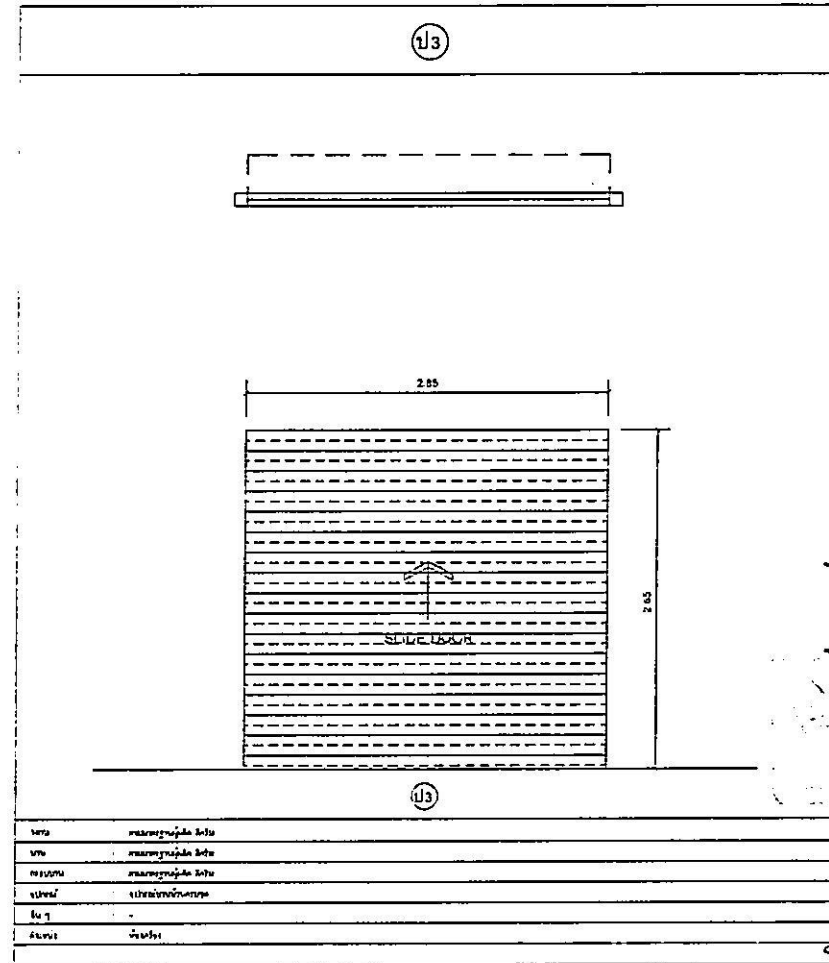

Handwritten signatures and notes on the right side of the drawing, including a signature and the text "ผู้กำกับ (ลงชื่อ) ... (ลงชื่อ) ...".